

作業分解シート

作 業	写真立て の製作			
教 材	寸法図・完成図・完成品			
材 料	木板 (100×255×15)	1 枚	木板 (40×250×15)	1 枚
	木板 (30×150×35・溝(10×3)あり)	1 枚		
	木板 (30×150×35・溝(5×3)あり)	1 枚		
	アクリル板 (150×160×0.5)	2 枚		
	木ねじ	6 本	木工用ボンド	
工 具	金づち、紙やすり、のこぎり、ものさし、鉛筆、作業台、電動ドリル			

主な手順	急 所	理 由
(1)材料確認	<ul style="list-style-type: none"> ・全材料の提示 	<ul style="list-style-type: none"> ・大まかな作業の予測ができる
(2)組み立てる	<ul style="list-style-type: none"> ・木板 と木板 と木板 を木工用ボンドをつけて、裏から木ねじで固定する。 ・木板 を組み合わせ、木工用ボンドをつけて、木ねじで固定する。 	<ul style="list-style-type: none"> ・あらかじめ施している溝の位置を確認すると、組み立てがしやすい
(3)好きな形に切る	<ul style="list-style-type: none"> ・木板 (台の部分)を好きな形に鉛筆書きして、のこぎりで切る ・サンドペーパーで、切り口を整える 	<ul style="list-style-type: none"> ・写真たてが、安定するような大きさと形になるように気をつける ・仕上がりがきれいになる。
(4)組み立てる	<ul style="list-style-type: none"> ・アクリル板を、少し湾曲させながら入れる 	

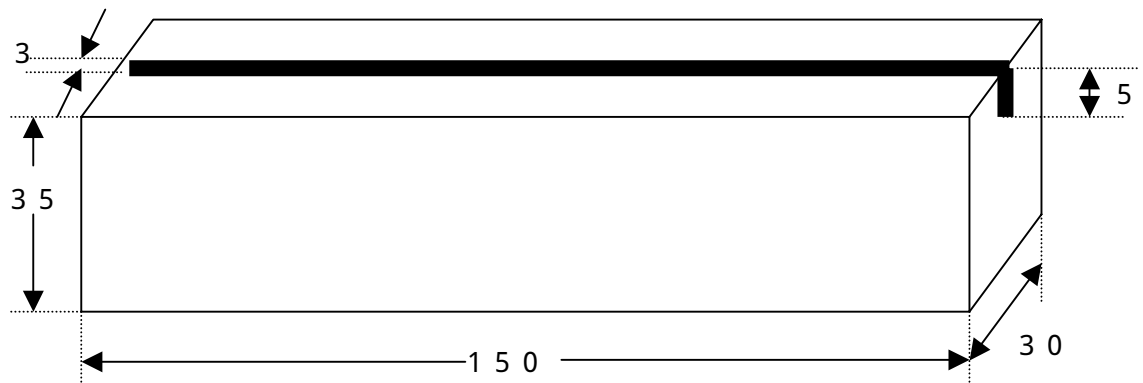
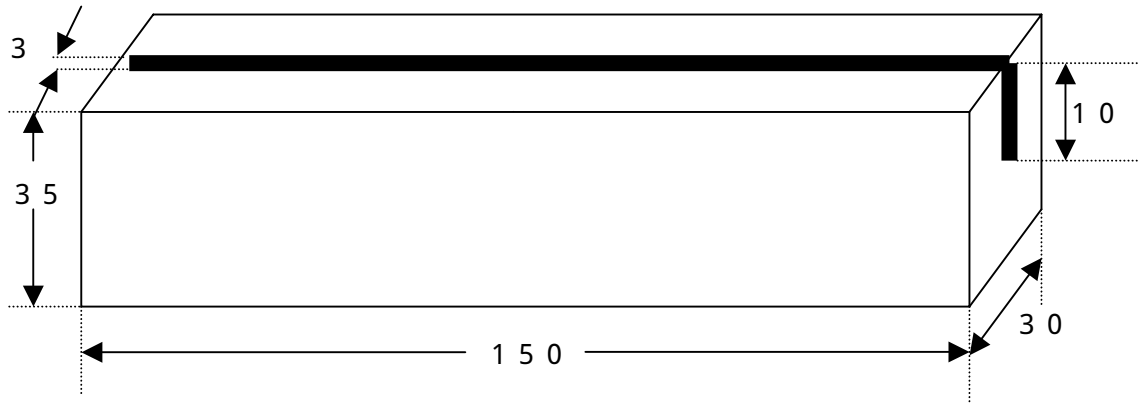

組み立て図

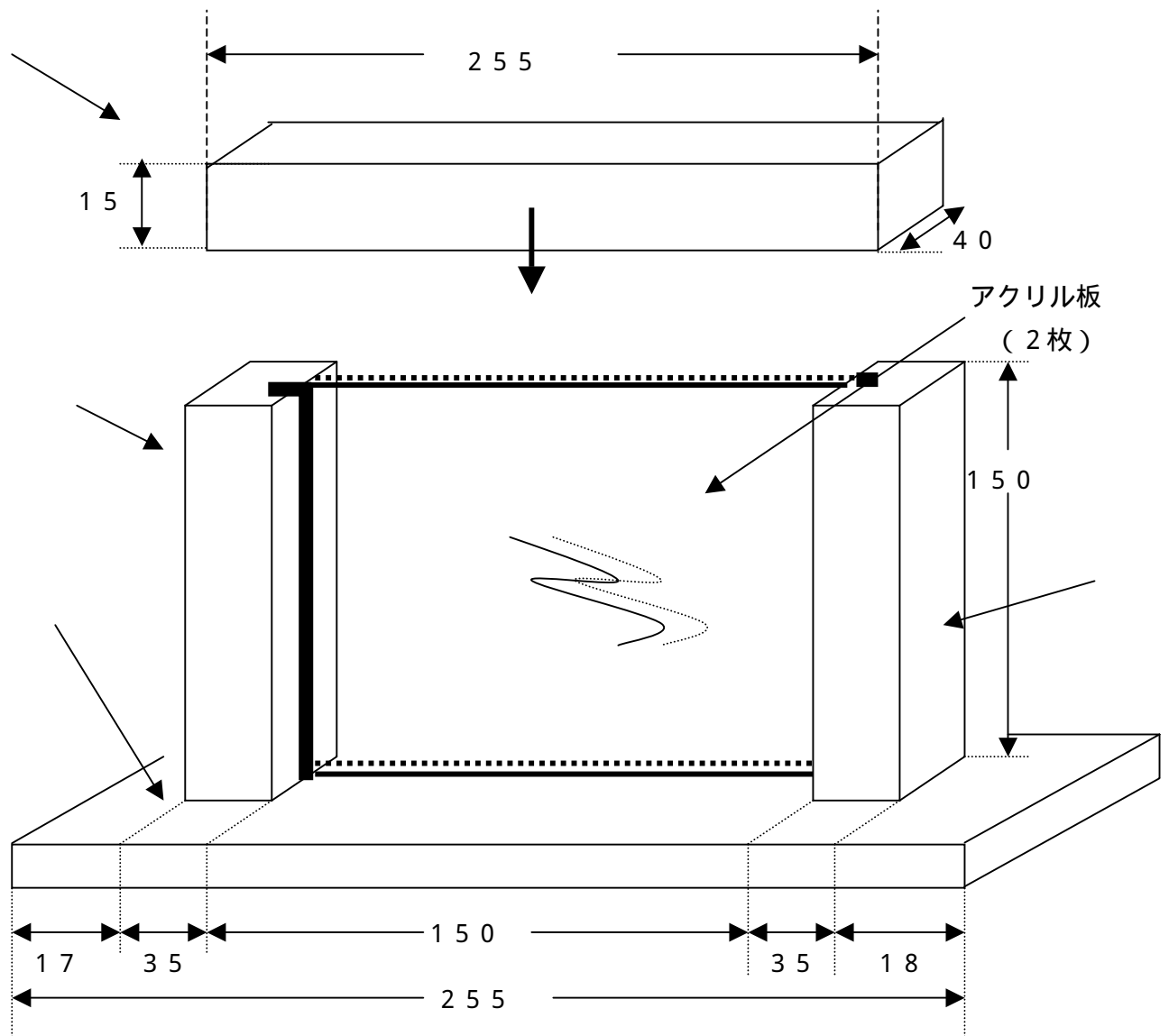

木版 と木版 の角面に「飾り彫り」を施すと、なお良く仕上がる。