

小抽（ひき）だし棚の製作手順

用意する材料のうち「帆立板」（棚の部分）と抽だし部分の「前板」「側板」「先板」に、溝を施しておく。

製作に要する時間 約 120分

使用する道具 のこぎり・かなづち・くぎぬき・作業台・三角定規
鉛筆・サンドペーパー・はさみ・ドリル

材料を確認する。（単位：mm）

（棚） 棚板（232×200×12）2枚 地板（232×200×12）1枚
帆立板（610×200×12）1枚 背中板（302×25×5）1枚
（抽だし） 前板（226×65×15）1枚 側板（198×65×10）2枚
先板（210×55×10）1枚 底板（213×196×5）1枚
釘 52本 取っ手 1ヶ

「帆立板」に、のこぎりで切る線をつけ、のこぎりで切る。（図1参照）
（切り口をサンドペーパーで整える）

「背中板」に、釘を打つ位置にしるしをつける。

「帆立板」に、「棚板」2枚と「地板」を、みぞに木工用ボンドをつけて釘で固定する。（組み立て図参照）

「背中板」を、接着部分に木工用ボンドをつけて、釘で固定する。

抽（ひき）だしの、「側板」と「先板」を、木工用ボンドをつけて釘で固定する。（組み立て図参照）

抽（ひき）だしの「底板」を入れ、「先板」に釘で固定する。

のこぎりで切った切り口と、面を、サンドペーパーで整える。

「取っ手」をつける。

完成

図1 帆立板



図2 背中板



組み立て図

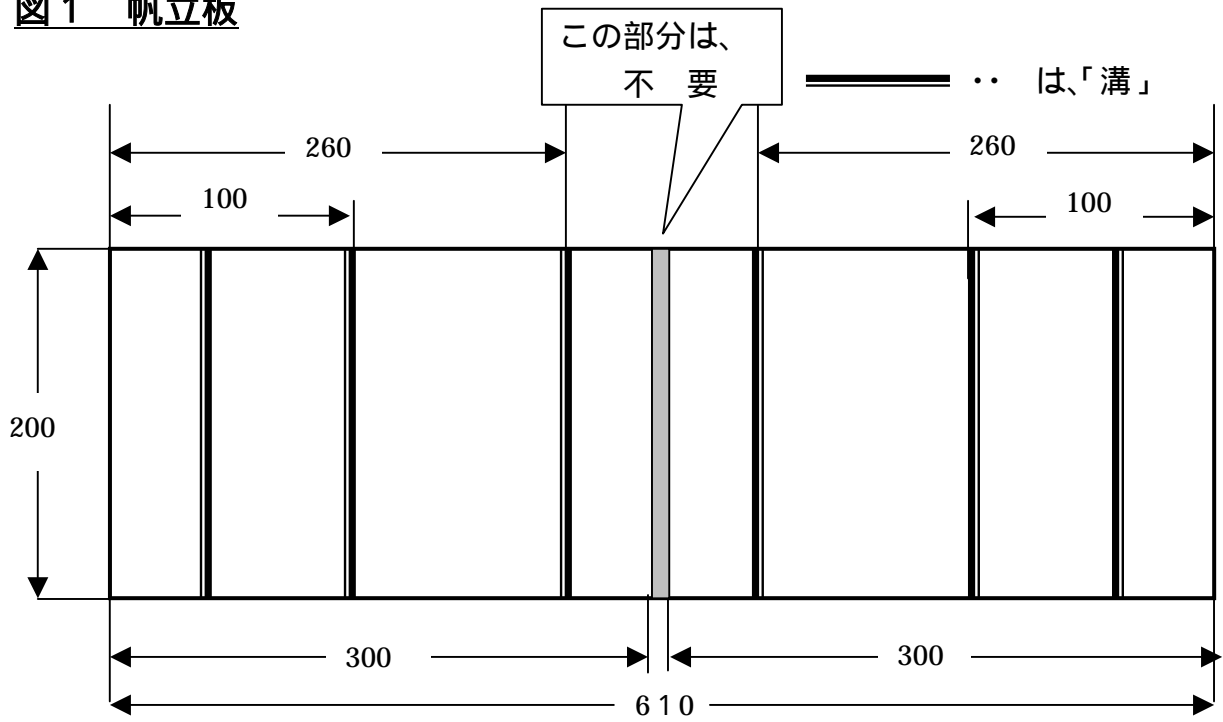
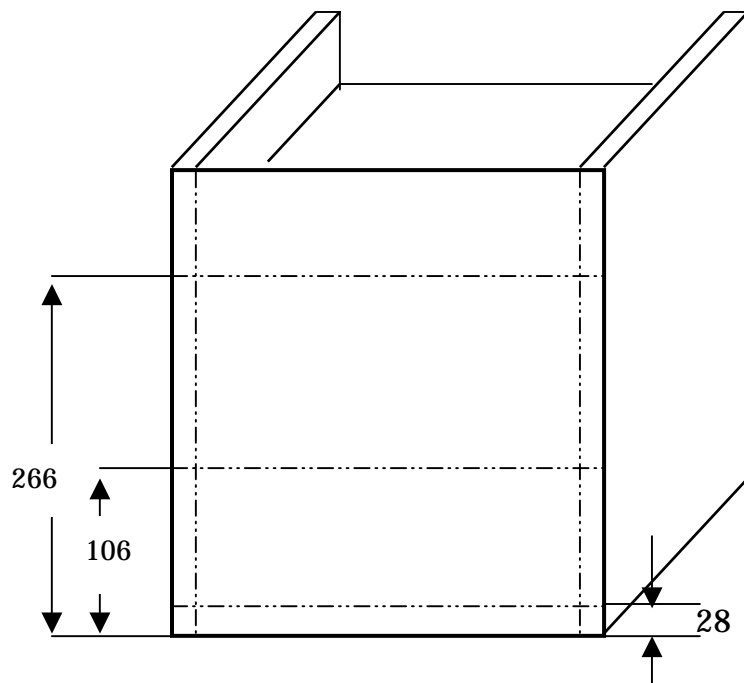
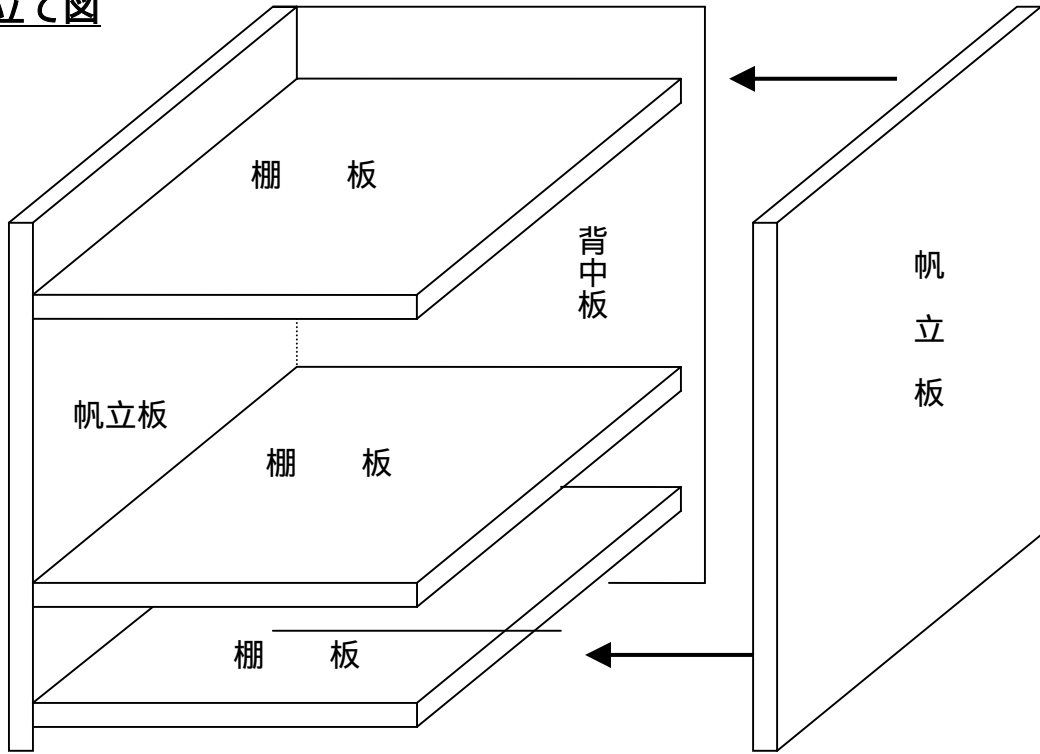

抽(ひき)だし部分組み立て図

